

Code: xxxxxxxx



Edité/Publié/Produit par:

Olivetti S.p.A.
Gruppo Telecom Italia
Via Jervis, 77
Ivrea (TO)
Italy
www.olivetti.com

Copyright © Olivetti, 2010
Tous droits réservés

Code: xxxxxxx

Date de publication: Juillet 2010

Directive 2002/96/CE

DIRECTIVE 2002/96/CE SUR LE TRAITEMENT, LA COLLECTE, LE RECYCLAGE ET LA MISE AU REBUT DES EQUIPEMENTS ELECTRIQUES ET ELECTRONIQUES ET DE LEURS COMPOSANTS

1. POUR LES PAYS DE L'UNION EUROPEENNE (UE)

Il est interdit de mettre au rebut tout équipement électrique ou électronique avec les déchets municipaux non triés : leur collecte séparée doit être effectuée. L'abandon de ces équipements dans des aires non appropriées et non autorisées peut nuire gravement à l'environnement et à la santé. Les transgresseurs s'exposent aux sanctions et aux dispositions prévues par la loi.

Pour mettre correctement nos équipements au rebut, vous pouvez effectuer l'une des opérations suivantes :

- a) Adressez-vous aux autorités locales, qui vous fourniront des indications et des informations pratiques sur la gestion correcte des déchets (emplacement et horaire des déchetteries, etc.).
- b) A l'achat d'un de nos équipements, remettez à notre revendeur un équipement usagé, analogue à celui acheté.



Le symbole du conteneur barré, indiqué sur l'équipement, a la signification suivante :

- Au terme de sa durée de vie, l'équipement doit être remis à un centre de collecte approprié, et doit être traité séparément des déchets municipaux non triés;
- Olivetti garantit l'activation des procédures de traitement, de collecte, de recyclage et de mise au rebut de l'équipement, conformément à la Directive 2002/96/CE (et modifications successives).

2. POUR LES AUTRES PAYS (NON UE)

Le traitement, la collecte, le recyclage et la mise au rebut des équipements électriques et électroniques doivent être effectués conformément à la loi en vigueur dans chaque pays.

SOMMAIRE

SOMMAIRE	1
INTRODUCTION	3
CONSIGNES DE SÉCURITÉ	3
UTILISER UNE CARTE SD AVEC LE TÉLÉPHONE : OPÉRATIONS PRÉALABLES	4
PRESENTATION DES FONCTIONS	5
DESCRIPTION DU CLAVIER ET DES VOYANTS	6
DESCRIPTION DE L'ÉCRAN	8
INSTALLATION ET CONFIGURATION DU TELEPHONE	9
INSTALLATION.....	9
SUR UN BUREAU	9
INSTALLATION MURALE	11
MISE EN ROUTE	12
ÉCRAN LCD	12
RÉCEPTION DES APPELS	13
MISE EN ATTENTE APPEL – SECOND APPEL**	14
PASSER UN APPEL.....	14
MENU ET FONCTIONNEMENT DU V.I.P512	16
REVOIR LES APPELS MANQUÉS	17
RAPPELER/SUPPRIMER LES NUMÉROS DES APPELS MANQUÉS	17
REVOIR LES APPELS REÇUS.....	18
RAPPELER/SUPPRIMER LES NUMÉROS DES APPELS REÇUS	18
REVOIR LES APPELS SORTANTS	18
RAPPELER/SUPPRIMER LES NUMÉROS DES APPELS SORTANTS	19
FONCTIONNEMENT DU RÉPERTOIRE	19
AFFICHER LE RÉPERTOIRE	20
MODIFIER UN CONTACT	20
APPELER UN CONTACT A PARTIR DU RÉPERTOIRE	20
CRÉER UN NOUVEAU CONTACT DANS LE RÉPERTOIRE ET LUI DONNER LE STATUT DE NORMAL/VIP.....	20
ENREGISTRER UN CONTACT A PARTIR DE LA LISTE DES APPELS	23
SUPPRIMER UN CONTACT DU RÉPERTOIRE	23
CONFIGURATION DU TÉLÉPHONE	24
RÉGLAGE DE LA LANGUE.....	24
RÉGLAGE DE L'HEURE ET DE LA DATE	25
RÉGLAGE DU CODE EXTRA PABX.....	25
RÉGLAGE DE L'ALARME.....	26
RÉGLAGE DE LA SONNERIE	28
RÉGLAGE DU CONTRASTE DE L'ÉCRAN.....	28

RÉGLAGE DU MODE NE PAS DÉRANGER.....	29
RÉGLAGE DU TEMPS DE CLIGNOTEMENT.....	30
RÉGLAGE DU VOLUME DE LA SONNERIE ET MAINS LIBRES.....	31
REGLAGE DU VOLUME DE LA SONNERIE.....	31
REGLAGE DU VOLUME MAINS LIBRES.....	31
FONCTIONS SPECIALES.....	32
ÉCOUTER DE LA MUSIQUE.....	32
CONVERTIR LES FICHIERS MP3 AU FORMAT WAV.....	32
REMARQUE: LE V.I.P512 LIT LES FICHES .WAV SUIVANT LES CARACTERISTIQUES SUIVANTES : 33	
DEBIT TRANSMISSION : 64 Kbps.....	33
ÉCHANTILLONNAGE AF : 8 OCTETS.....	33
CANAL DE FREQUENCE : 1 (MONO).....	33
NIVEAU ECHANTILLONNAGE SON : 8 KHZ.....	33
BANDE SON : PCM (PULSE-CODE MODULATION).....	33
MUSIQUE DE MISE EN ATTENTE.....	33
FONCTION SILENCE.....	34
FONCTION DE TRANSFERT D'APPEL**.....	34
FONCTION CONVERSATION À TROIS**.....	36
NUMÉRO CACHÉ**.....	36
ACCÈS À BOÎTE VOCALE**.....	37
FONCTION R**.....	37
FONCTION TOUCHE BIS.....	37
FONCTION MÉMOIRE DEUX TOUCHES.....	37
ENREGISTREMENT DES NUMEROS DANS LA MEMOIRE DEUX TOUCHES.....	37
PASSER UN APPEL EN UTILISANT LA MEMOIRE A DEUX TOUCHES.....	38
FONCTION PAUSE.....	38
CONDITIONS DE GARANTIE DU TÉLÉPHONE FILAIRE V.I.P 512.....	39
DÉCLARATION CE.....	40

INTRODUCTION

Merci d'avoir acheter le téléphone Olivetti V.I.P512 avec fonction affichage numéro d'appel et carte SD. Ce manuel a été réalisé afin de vous permettre de vous familiariser avec ce téléphone. Avant même d'utiliser votre appareil, nous vous conseillons de lire attentivement ce manuel d'instructions, et ce, afin de pouvoir en exploiter au mieux toutes les potentialités.

CONSIGNES DE SÉCURITÉ

Lorsque vous utilisez votre téléphone et pour éviter tout risque d'incendie, électrocution ou blessures, il est important de suivre ces quelques consignes de sécurité de base.

Lire, comprendre et suivre les avertissements et instructions indiquées.

Avant de procéder au remplacement des piles, débrancher le transformateur et le fil de la ligne téléphonique.

1. Débrancher la prise de secteur du téléphone avant de procéder à son entretien. Ne pas utiliser de détergents liquides ou bombes aérosols pour l'entretien de l'appareil mais utiliser un chiffon doux et humide.
2. Ne jamais placer le produit sur une surface instable. Le téléphone risque de tomber et d'être endommagé.
3. Ne jamais dépasser la tension autorisée des prises ni des rallonges car cela peut être source d'électrocution.
4. Ne pas insérer d'objets ou autre chose à l'intérieur des ouvertures du boîtier du téléphone car ceci pourrait provoquer des problèmes de tension ainsi que des courts-circuits, d'où risque d'incendie ou d'électrocution. Ne jamais renverser de liquide ou autre produit similaire sur le produit.

Éviter de déplacer ou débrancher l'appareil durant un fort orage car il y a risque d'électrocution dû aux éclairs et tonnerre.

Seules les personnes disposant des compétences requises peuvent démonter l'appareil. En cas de problème, s'adresser à un centre de réparation spécialisé.

UTILISER UNE CARTE SD AVEC LE TÉLÉPHONE : OPÉRATIONS PRÉALABLES

Afin de pouvoir profiter pleinement des potentialités musicales de votre V.I.P512 et utiliser des sonneries polyphoniques, il est nécessaire au préalable de :

- Utiliser la carte SD vendue avec le téléphone,
- Si vous utilisez une autre carte SD, veillez à ce qu'elle soit au format FAT32. Le cas contraire, il est nécessaire d'en changer le format pour qu'il corresponde à FAT32. Pour ce faire, vous devez passer par un ordinateur puis copier les « Fichiers » contenus dans le CD vendu avec le V.I.P512 sur la carte SD.
- Si vous souhaitez télécharger de la musique sur votre carte SD pour l'écouter sur le V.I.P512, il vous est nécessaire de convertir au préalable le format de la musique téléchargée aux formats compatibles avec le téléphone. Puis, il vous faudra télécharger le fichier « Music Converter.exe », contenu dans le dossier « TOOL », sur votre ordinateur. Le dossier « TOOL » se trouve sur le CD vendu avec l'appareil. Une fois l'application copiée sur votre PC, lancez-la afin de pouvoir convertir votre musique préférée enregistrée au format MP3 ou d'autres formats. Enfin, copiez les morceaux de musique convertis au format adéquat dans le dossier « RINGER » dans « FILES » sur la carte SD.
- V.I.P512 est compatible avec les cartes SD d'une capacité maximum de 4 Go.
- Insérez la carte SD dans l'ouverture du téléphone prévue à cet effet en respectant le sens indiqué sur la base du V.I.P512. Attention à ne pas vous tromper !

PRESENTATION DES FONCTIONS

Les fonctions principales du V.I.P512 sont les suivantes :

- Compatible avec FSK/DTMF et fonction de détection automatique
- Mise en attente appel
- Écran LCD 16 chiffres/lettres
- Garde en mémoire jusqu'à 100 appels reçus/manqués et 30 appels sortants
- Répertoire pouvant contenir jusqu'à 100 numéros
- 10 mémoires DEUX-TOUCHES
- 5 types d'alarme
- 1 sonnerie normale et une personnelle (carte SD nécessaire)
- Fonction DND (Ne Pas Dé ranger)
- Fonction rappel d'un numéro
- Mise en attente avec musique
- Fonction silence
- Fonction rétroéclairage LCD
- Fonction de pré-numérotation et touche de retour arrière comme pour les portables
- Clignotement réglable sur 90, 100, 110, 120, 180, 270, 300, 600 ou 1000 ms
- 4 niveaux de contraste écran disponibles
- Huit niveaux volume sonnerie réglables et fonction sonnerie désactivée
- 4 niveaux son haut-parleur réglables
- Voyant fonction « silence » et « nouvel appel » activée
- Touche spéciale pour transfert d'appel
- Touche spéciale pour appel conférence
- Touche spéciale pour téléphoner sans divulguer le numéro de votre appareil
- Alimentation CC disponible.

DESCRIPTION DU CLAVIER ET DES VOYANTS

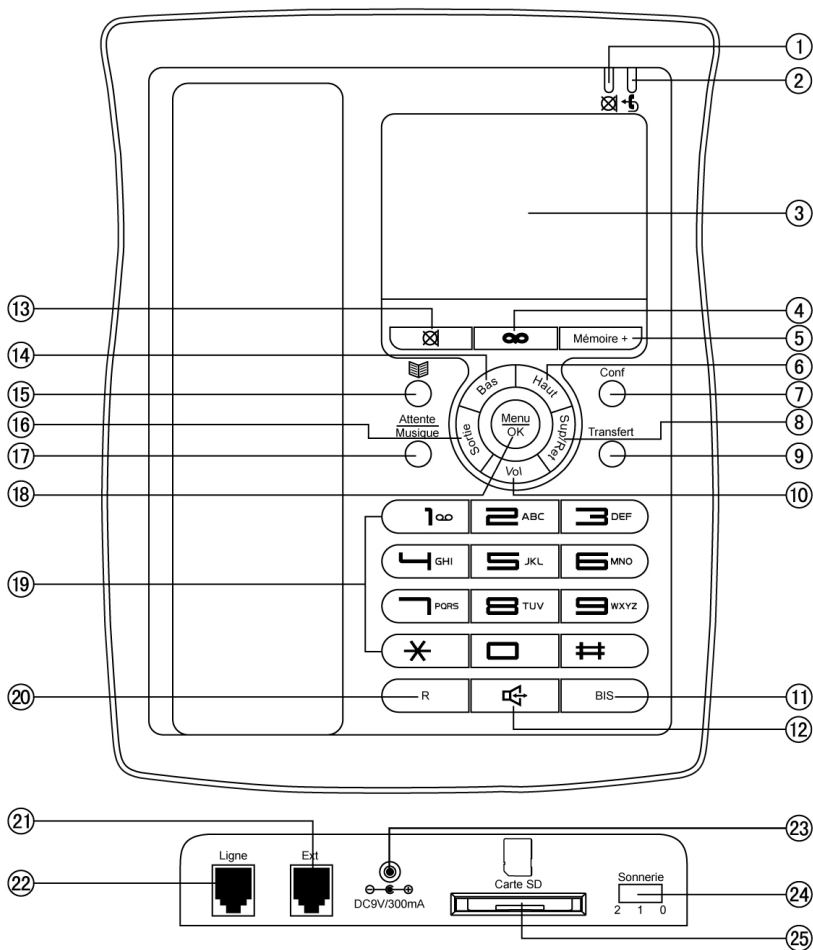

- | | |
|-----------------------------------|-----------------------------|
| ① VOYANT FONCTION SILENCE ACTIVEE | ⑮ TOUCHE ACCES REPERTOIRE |
| ② VOYANT POUR NOUVEL APPEL MANQUE | ⑯ TOUCHE SORTIE |
| ③ ÉCRAN V.I.P512 | ⑰ TOUCHE ATTENTE/MUSIQUE |
| ④ TOUCHE MASQUE ID APPELANT | ⑱ TOUCHE MENU/OK |
| ⑤ TOUCHE MEMOIRES DEUX TOUCHES | ⑲ TOUCHES NUMERIQUES |
| ⑥ TOUCHE DEFILEMENT HAUT | ⑳ TOUCHE CLIGNOTEMENT |
| ⑦ TOUCHE CONVERSA-TION A TROIS** | ㉑ PRISE TELEPHONE EXTERNE |
| ⑧ TOUCHE SUP/RET | ㉒ PRISE LIGNE TELEPHONIQUE |
| ⑨ TOUCHE TRANSFERT D'APPEL** | ㉓ PRISE ADAPTATEUR |
| ⑩ TOUCHE VOLUME | ㉔ SELECTEUR NIVEAU SONNERIE |
| ⑪ TOUCHE RAPPEL | ㉕ EMBLACEMENT CARTE SD |
| ⑫ TOUCHE MAINS LIBRES | |
| ⑬ TOUCHE MICRO DESACTIVE | |
| ⑭ TOUCHE DEFILEMENT BAS | |

DESCRIPTION DE L'ÉCRAN

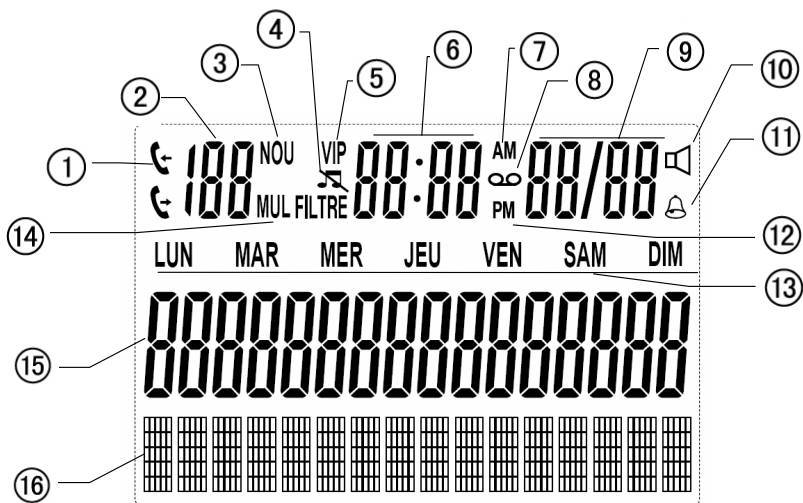

- ① ICONE LISTE APPELS REÇUS
- ② COMPTEUR DUREE D'APPEL
- ③ ICONE NOUVEL APPEL MANQUE
- ④ ICONE NE PAS DERANGER
- ⑤ ICONE NUMERO VIP
- ⑥ HEURE
- ⑦ ICONE FORMAT HEURE 12H
- ⑧ ICONE MESSAGE VOCAL
- ⑨ DATE
- ⑩ ICONE FONCTION MAINS LIBRES ACTIVEE
- ⑪ ICONE ALARME ACTIVEE
- ⑫ ICONE FORMAT HEURE 12H
- ⑬ ICONE JOUR
- ⑭ ICONE APPELS REPETES D'UN MEME APPELANT
- ⑮ ÉCRAN NUMERIQUE
- ⑯ ÉCRAN ALPHANUMERIQUE

INSTALLATION ET CONFIGURATION DU TELEPHONE

INSTALLATION

Le V.I.P512 peut être installé tant sur un bureau ou accroché au mur.

SUR UN BUREAU

Pour ce type d'installation, procédez comme suit :

1. Enlevez de leur emballage le téléphone V.I.P512 et le support. Montez le support à l'arrière du téléphone.

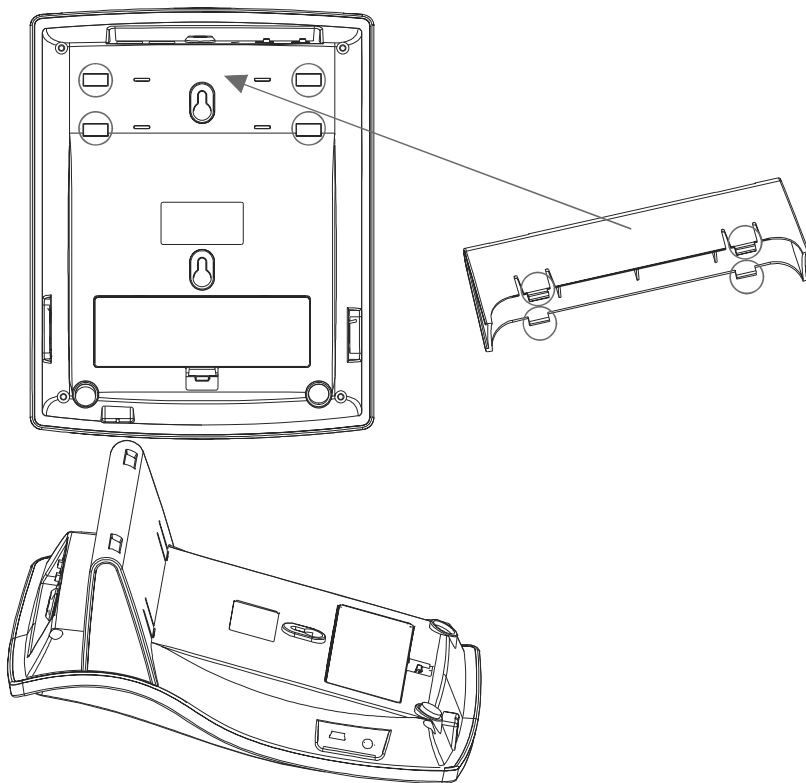

2. Prenez l'écouteur et le câble spiralé puis branchez ce dernier à l'écouteur et à l'appareil aux endroits prévus à cet effet.

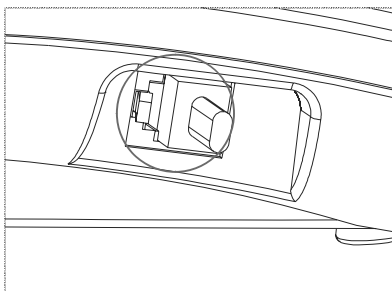

3. Prenez l'adaptateur de ligne téléphonique et le fil téléphonique. Branchez l'extrémité du fil RJ45 dans la prise de téléphone et l'autre extrémité RJ11 au téléphone. Si vous souhaitez brancher d'autres téléphones sur la même ligne, veuillez brancher ce fil dans la sortie « Ext » du V.I.P512.

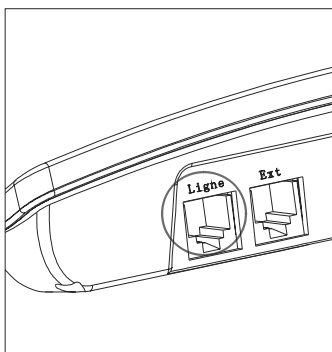
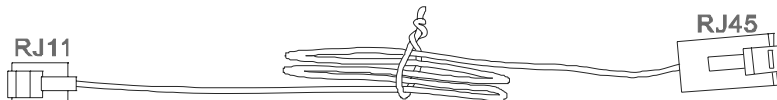

4. Insérez la carte SD dans l'emplacement prévu à cet effet.
5. Prenez le transformateur et branchez l'une des extrémités au téléphone et l'autre dans la prise de secteur. Installez les 4 piles 1,5 V AA. Elles serviront de dépannage en cas de panne de courant.

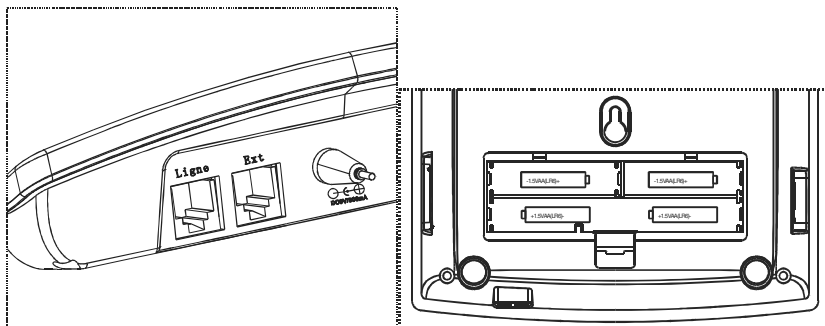

Si vous avez réalisé toutes les opérations décrites ci-avant, votre V.I.P512 est prêt à fonctionner.

INSTALLATION MURALE

Pour ce type d'installation, procédez comme suit :

1. Changez la position du crochet de l'écouteur de la position bureau à la position murale.

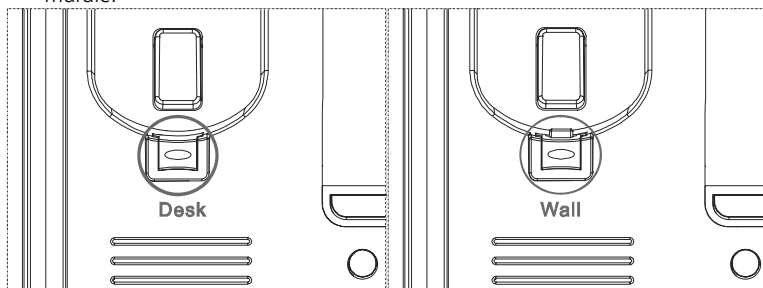

2. Accrochez l'appareil au mur à l'aide de la vis en l'insérant dans le trou situé à l'arrière de la base du téléphone puis placez l'ensemble sur le mur.

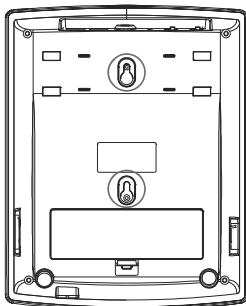

3. Pour les branchements électriques, suivez la même procédure que celle pour l'installation sur bureau.

MISE EN ROUTE

1. L'appareil a besoin de 4 piles 1,5 V AA. Ouvrez le couvercle de l'emplacement des piles, insérez ces dernières en en respectant la polarité puis refermez le couvercle (il est recommandé d'utiliser des piles alcalines). Branchez le transformateur CC (adaptateur CA-CC, courant alternatif en entrée 220V et, en sortie, courant continu 9 V, courant inférieur à 300mA, la prise de sortie devra être avec anode à l'intérieur et cathode à l'extérieur). L'écran s'allume dès que les piles ont été installées ou bien que le courant CC a été branché.
2. Branchez le câble spiralé à l'écouteur et à la partie inférieure du téléphone. Branchez le fil téléphonique à la partie arrière du téléphone et l'autre extrémité à la prise de téléphone (en utilisant l'adaptateur prévu à cet effet).

ÉCRAN LCD

Dès que l'appareil est branché, l'écran LCD du V.I.P512 affiche les infos suivantes :



En partant du haut : l'heure, la date, le jour de la semaine, l'année, le nombre d'appels reçus/manqués présents dans la mémoire.

Il sera nécessaire de configurer la date et l'heure à l'aide du menu prévu à cet effet.

RÉCEPTION DES APPELS

Lorsqu'un appel est reçu, le téléphone se met à sonner et l'écran LCD affiche, dans cet ordre : la date, l'heure, le numéro de l'appelant et l'icône **NOU**. Le VOYANT NOUVEAU et le VOYANT SILENCE clignoteront. En cas de rappel d'un même appelant, l'icône **MUL** s'affichera sur l'écran. Si le numéro a été enregistré dans le répertoire, le nom correspondant au numéro en question s'affichera également.

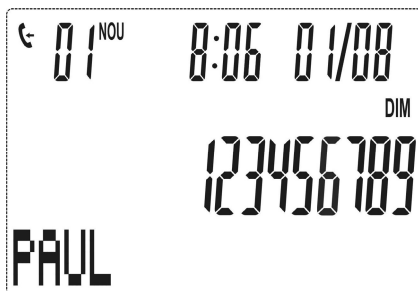

L'appel reçu sera enregistré dans la Mémoire des Appels Reçus si vous y avez répondu, autrement, il sera enregistré dans la Mémoire des Appels Manqués.

- Lorsqu'un appel est manqué, le VOYANT NOUVEAU clignote, et ce ne sera qu'une fois que tous les appels manqués auront été visualisés que le VOYANT NOUVEAU cessera de clignoter.
- Lorsque la mémoire des appels reçus est pleine, le numéro du dernier appel reçu remplace le plus ancien numéro enregistré. Attention les numéros VIP ne sont jamais effacés.



REMARQUE : Afin de pouvoir visualiser le numéro des appels reçus et autres infos, il est nécessaire d'avoir souscrit auprès de votre opérateur un abonnement prévoyant cette fonction.

Il existe différentes façons de répondre aux appels reçus :



En décrochant l'écouteur

1. Décrochez l'écouteur et parlez avec votre interlocuteur.
2. Une fois la conversation terminée, raccrochez l'écouteur.

Passez en modalité haut-parleur

1. Une fois l'écouteur décroché, appuyez sur  et remettez l'écouteur à sa place sur le téléphone.
2. Une fois la conversation terminée, appuyez sur .

À partir du haut-parleur

1. Lorsque le téléphone sonne, appuyez sur  et parlez avec votre interlocuteur. Pour une meilleure compréhension, veillez à parler dans le haut-parleur en vous tenant à une distance de 32 cm maximum.
2. Une fois la conversation terminée, appuyez sur .

REMARQUE : En général, les opérateurs téléphoniques rendent disponible la voix de l'interlocuteur entre la première et la deuxième sonnerie.

MISE EN ATTENTE APPEL – SECOND APPEL**

Au cours d'une conversation téléphonique, l'appareil vous permet de recevoir un second appel. Dans ce cas, l'écran affiche le numéro du second appelant. Vous pouvez alors passer d'un appel à l'autre et vice-versa. Pour ce faire, procédez comme suit :

1. Pour prendre le second appel, appuyez sur la touche R puis la touche 2.
2. Si vous désirez revenir au premier appel, appuyez à nouveau sur la touche R suivie de la touche 2.

Lorsque vous recevez un second appel et si vous décidez d'y répondre, l'appel reçu sera enregistré dans la Liste des Appels Reçus. Le cas contraire, l'appel sera enregistré dans la Liste des Appels Manqués.

** Service disponible si prévu par votre opérateur téléphonique.

PASSER UN APPEL



Il existe différentes façons de passer des appels avec le V.I.P512 : en utilisant le haut-parleur, la pré-numérotation, la répétition de la numérotation, à partir des mémoires d'appels ou du répertoire.

En décrochant l'écouteur

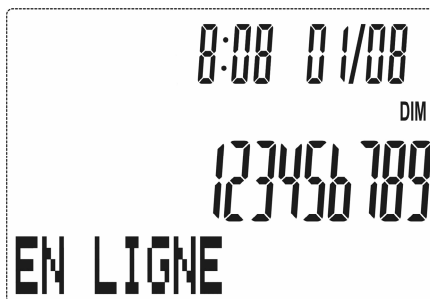
1. Débranchez l'écouteur (le téléphone affichera **EN LIGNE** sur l'écran).
2. Lorsque vous entendez la tonalité, composez le numéro voulu (l'écran affichera les chiffres au fur et à mesure que vous les saisissez).
3. L'appareil commencera à comptabiliser la conversation au bout de 7 secondes.
4. Une fois la conversation terminée, raccrochez l'écouteur.



À partir du haut-parleur

1. Appuyez sur  (le téléphone affichera **MAINS LIBRES** sur l'écran).
2. Lorsque vous entendez la tonalité, composez le numéro voulu (l'écran affichera les chiffres au fur et à mesure que vous les saisissez).
3. L'appareil commencera à comptabiliser la conversation au bout de 7 secondes.
4. Une fois la conversation terminée, rappelez sur .



Pré-numérotation

1. Avec l'écouteur décroché, pré-composez le numéro (32 chiffres maxi). Si vous avez fait une erreur, appuyez sur Sup/Ret pour modifier le chiffre erroné.
2. Appuyez sur  pour que le numéro soit composé.

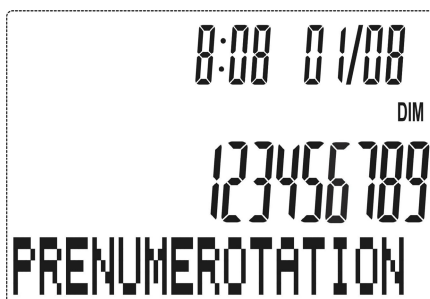

Répétition de la numérotation

Avec l'écouteur décroché, appuyez sur **BIS** pour que le dernier numéro saisi soit recomposé.

MENU ET FONCTIONNEMENT DU V.I.P512

Avec l'écouteur décroché, en appuyant sur le **Menu/OK**, il est possible d'accéder aux fonctions principales et de configuration du V.I.P512.

En appuyant sur **Bas** ou **Haut**, il est possible de naviguer à l'intérieur des Menus.

En appuyant sur **Menu/OK**, durant la navigation des menus, il est possible d'accéder à l'un des menus ou bien de passer à la configuration d'une fonction.

Pour revenir au menu précédent, il suffit d'appuyer sur **Sup/Ret.**

Pour sortir du menu, appuyez sur **Sortie**. Au bout de 30 secondes d'inactivité, vous sortirez automatiquement de la modalité menu.

Ci-dessous, une liste des fonctions et configurations disponibles dans les menus accessibles en appuyant sur la touche **Menu/OK**.

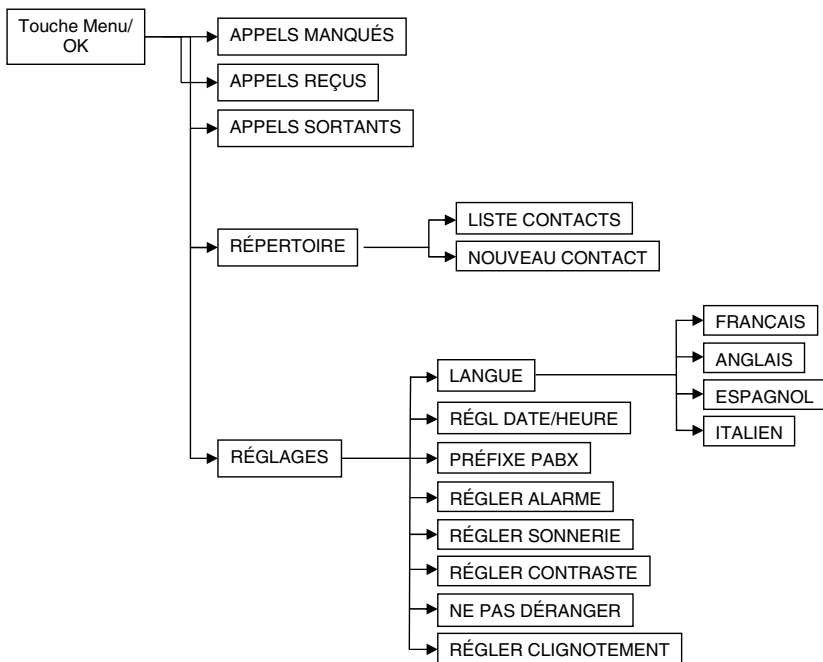

REVOIR LES APPELS MANQUÉS

Avec l'écouteur décroché, appuyez sur **Menu/OK**, naviguez dans le menu en utilisant les touches **Haut** et **Bas** jusqu'à ce que l'écran affiche **APPELS MANQUÉS**.



Appuyez sur **Menu/OK** pour activer la fonction. Il est possible de revoir la liste des appels manqués en appuyant sur les touches **Haut** ou **Bas**, appuyez sur **Sortie** pour quitter cette modalité.

Raccourci : Lorsque l'écouteur est décroché, appuyez sur **Haut** pour accéder immédiatement à la liste des appels manqués.

RAPPELER/SUPPRIMER LES NUMÉROS DES APPELS MANQUÉS

Rappeler

Avec l'écouteur décroché, et en mode affichage des appels manqués, décrochez l'écouteur ou appuyez sur  pour recomposer le numéro affiché sur l'écran. En alternative, il est également possible d'appuyer sur **BIS**.

Supprimer

Avec l'écouteur décroché, et en mode affichage des appels manqués, choisissez les appels que vous désirez supprimer de la liste en les faisant défiler à l'aide des touches **Haut/Bas**, puis appuyez sur **Sup/Ret**. L'appareil vous demandera alors de confirmer la suppression en affichant **SUPPRIMER ?**. Appuyez sur **Sup/Ret** pour confirmer (ou bien appuyez sur **Sortie** pour quitter cette fonction). Appuyez et tenez enfoncée la touche **Sup/Ret** pendant 3 secondes afin d'effacer la liste de tous les appels manqués.

Si le code PABX est activé, le téléphone détectera et ajoutera le code devant le numéro lorsque vous composerez ce dernier. L'appareil composera d'abord le code PABX puis, 2 secondes plus tard, il composera le numéro.

REVOIR LES APPELS REÇUS

Lorsque l'écouteur est décroché, appuyez sur **Menu/OK**, naviguez dans le menu en utilisant les touches **Haut** et **Bas** jusqu'à ce que l'écran affiche **APPELS REÇUS**.

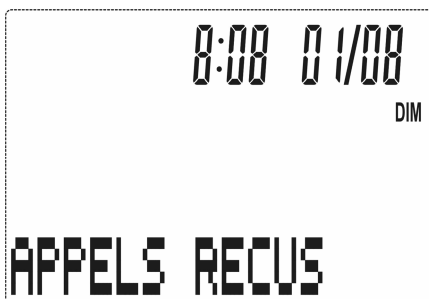

Appuyez sur **Menu/OK** pour activer la fonction. Il est possible de revoir la liste des appels reçus en appuyant sur les touches **Haut** ou **Bas**, appuyez sur **Sortie** pour quitter cette modalité.

RAPPELER/SUPPRIMER LES NUMÉROS DES APPELS REÇUS

Rappeler

En mode affichage des appels reçus, appuyez sur **BIS** ou bien décrochez l'écouteur ou encore appuyez sur **☎** pour composer le numéro affiché sur l'écran.

Supprimer

Avec l'écouteur décroché, et en mode affichage des appels reçus, choisissez les appels que vous désirez supprimer de la liste en les faisant défiler à l'aide des touches **Haut/Bas**, puis appuyez sur **Sup/Ret**. L'appareil vous demandera alors de confirmer la suppression en affichant **SUPPRIMER ?**. Appuyez sur **Sup/Ret** pour confirmer (ou bien appuyez sur **Sortie** pour quitter cette fonction). Appuyez et tenez enfoncée la touche **Sup/Ret** pendant 3 secondes afin de supprimer la liste de tous les appels reçus.

Si le code PABX est activé, le téléphone détectera et ajoutera le code devant le numéro avant de composer ce dernier. L'appareil composera d'abord le code PABX puis, 2 secondes plus tard, il composera le numéro.

REVOIR LES APPELS SORTANTS

En mode attente, appuyez sur **Menu/OK**, naviguez dans le menu en utilisant les touches **Haut** et **Bas** jusqu'à ce que l'écran affiche **APPELS SORTANTS**.



Appuyez sur **Menu/OK** pour activer la fonction. Il est possible de revoir la liste des appels sortant en appuyant sur les touches **Haut** ou **Bas**, appuyez sur **Sortie** pour quitter cette modalité.

Raccourci : Avec l'écouteur décroché, appuyez sur **Bas** pour accéder directement à la liste des appels sortants.

RAPPELER/SUPPRIMER LES NUMÉROS DES APPELS SORTANTS

Rappeler

En mode affichage des appels reçus, appuyez sur **BIS** ou bien décrochez l'écouteur ou encore appuyez sur  pour composer le numéro affiché sur l'écran.

Supprimer

Avec l'écouteur décroché, et en mode affichage des appels sortants, choisissez les appels que vous désirez supprimer de la liste en les faisant défiler à l'aide des touches **Haut/Bas**, puis appuyez sur **Sup/Ret**. L'appareil vous demandera alors de confirmer la suppression en affichant **SUPPRIMER ?**. Appuyez sur **Sup/Ret** pour confirmer (ou bien appuyez sur **Sortie** pour quitter cette fonction). Appuyez et tenez enfoncée la touche **Sup/Ret** pendant 3 secondes afin de supprimer la liste de tous les appels sortants.

Si le code PABX est activé, le téléphone détectera et ajoutera le code devant le numéro avant de composer ce dernier. L'appareil composera d'abord le code PABX puis, 2 secondes plus tard, il composera le numéro.

FONCTIONNEMENT DU RÉPERTOIRE

Le V.I.P512 offre un répertoire permettant d'enregistrer 100 numéros et de gérer, supprimer et modifier vos contacts.

Il est possible d'accéder au menu du répertoire en appuyant sur **Menu/OK**, naviguez dans le menu en utilisant les touches **Haut** et **Bas** jusqu'à ce que l'écran affiche **RÉPERTOIRE**.



Afficher le répertoire

Lorsque le V.I.P512 affiche **RÉPERTOIRE**, appuyez sur **Menu/OK** pour accéder au répertoire.

L'écran affiche la **LISTE CONTACTS**.

Appuyez sur **Menu/OK** pour accéder à la fonction et sur **Haut** ou **Bas** pour afficher le répertoire.

Raccourci : Il est possible d'accéder directement au répertoire en appuyant sur  depuis le clavier.

Modifier un contact

Choisissez le contact que vous souhaitez modifier puis procédez comme suit :

1. Appuyez sur **Menu/OK**,
2. Éliminez l'ancien numéro à l'aide de la touche **Sup/Ret** et tapez le nouveau,
3. Éliminez l'ancien nom à l'aide de la touche **Sup/Ret** et tapez le nouveau,
4. Ajoutez de nouvelles infos si nécessaire.

Appeler un contact à partir du répertoire

En mode affichage des contacts dans le répertoire, appuyez sur **BIS** pour appeler le numéro affiché sur l'écran.

Créer un nouveau contact dans le répertoire et lui donner le statut de normal/VIP

Lorsque le V.I.P512 affiche **RÉPERTOIRE**, appuyez sur **Menu/OK** pour accéder au menu et naviguez en utilisant les touches **Haut** et **Bas** jusqu'à ce que l'écran affiche **NOUVEAU CONTACT**.



1. Appuyez sur **Menu/OK**, l'écran affiche **SAISIR NUMÉRO**, saisissez alors le numéro (16 chiffres maxi, en cas d'erreur de saisie, appuyez sur **Sup/Ret** pour effacer).

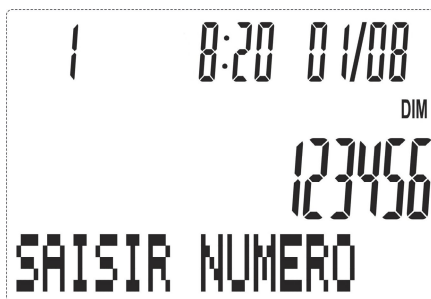

2. Appuyez sur **Menu/OK** pour confirmer et modifier le nom (16 lettres maxi) en utilisant les lettres du pavé numérique (en cas d'erreur de saisie, appuyez sur **Sup/Ret** pour effacer). Enfin, appuyez sur **Menu/OK** pour confirmer.



3. Après avoir saisi le nom du contact, appuyez sur **Menu/OK** pour enregistrer les nouvelles données. L'écran affiche **NORMAL**, appuyez sur **Haut** ou **Bas** pour configurer le numéro sur « VIP » ou « NORMAL ».

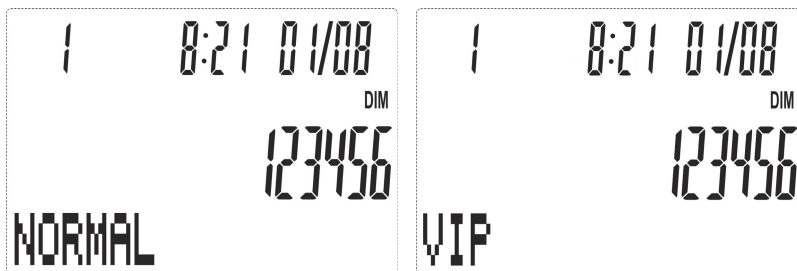

Si le contact est défini comme VIP, lors de l'appel, le téléphone sonnera même si la fonction Ne Pas Déranger est activée.

- Appuyez sur **Menu/OK** pour confirmer le type de contact, soit VIP ou normal. L'écran affiche **RÉGLER SONNERIE**. Cette fonction vous permettra d'associer une sonnerie ainsi que son volume à un contact donné.

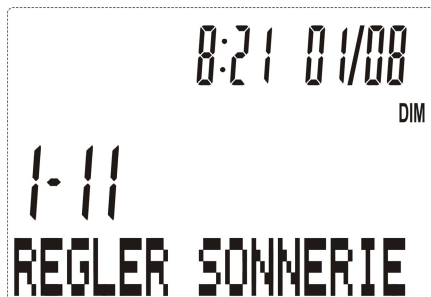

Le téléphone vous fera entendre la première sonnerie disponible dans la liste. Appuyez sur **Haut** ou **Bas** pour entendre les différentes sonneries disponibles sur la carte SD et appuyez sur **VOL** afin d'en régler le volume.

Puis, appuyez sur **Menu/OK** pour confirmer la sonnerie préférée à associer à votre contact.

- Une fois que la sonnerie a été définie et que vous avez appuyé sur la touche **Menu/OK**, les détails du contact seront enregistrés et le téléphone réaffichera **SAISIR NUMÉRO** afin de vous permettre, si vous le souhaitez, d'ajouter un nouveau contact. Soit vous décidez d'ajouter un nouveau contact ou bien vous pouvez quitter ce menu en appuyant sur **Sortie**.

Si le répertoire est plein, l'écran affichera **RÉPERT. PLEIN**.

Enregistrer un contact à partir de la liste des appels

Il est possible de créer un nouveau contact à partir de la liste des Appels Reçus, Manqués ou Sortants. Pour ce faire, utilisez les touches **Haut** ou **Bas** afin de choisir le numéro qui vous intéresse. Puis appuyez sur **Mémoire+** sur le clavier du téléphone et sur **Menu/OK** pour lancer une nouvelle procédure d'ajout de contact.

Supprimer un contact du répertoire

En mode affichage répertoire, il est possible de supprimer un contact en procédant comme suit :

1. Choisissez le contact que vous désirez supprimer en utilisant les touches **Haut** ou **Bas** (si vous souhaitez ne plus procéder à cette opération, appuyez sur **Sortie**).
2. Appuyez sur **Menu/OK**. Le téléphone vous demande de confirmer l'élimination du contact en affichant le message **SUPPRIMER ?** (Si vous souhaitez quitter cette fonction, appuyez sur **Sortie**)



3. Appuyez **Sup/Ret** pour confirmer la suppression du contact.

CONFIGURATION DU TÉLÉPHONE

Le V.I.P512 est doté de fonctions spéciales qui sont accessibles en appuyant sur **Menu/OK**. Puis naviguez dans le menu en utilisant les touches **Haut** et **Bas** jusqu'à ce que l'écran affiche **RÉGLAGES**.



RÉGLAGE DE LA LANGUE

Le V.I.P512 est disponible dans les langues suivantes : le français, l'anglais, l'italien et l'espagnol. Pour changer la langue d'affichage des menus, procédez comme suit :

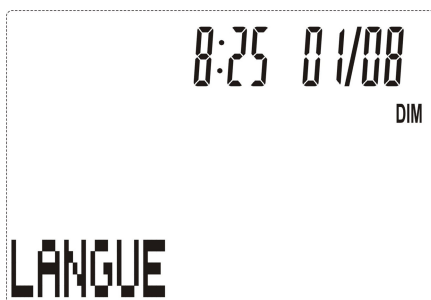

1. Lorsque l'écran affiche **RÉGLAGES**, appuyez sur **Menu/OK** et l'écran affiche le menu **LANGUE**. En appuyant sur **Menu/OK**, l'écran affiche **FRANÇAIS**.
2. Appuyez sur **Haut** ou **Bas** pour choisir les autres langues (SPANISH, ITALIAN ou ENGLISH).
3. Appuyez sur la touche **Menu/OK** pour confirmer.

RÉGLAGE DE L'HEURE ET DE LA DATE

Lorsque l'écran affiche **RÉGLAGES**, appuyez sur **Menu/OK** à l'aide des touches **Haut** ou **Bas** jusqu'à ce que l'écran affiche **RÉGL. DATE/HEURE**.

Appuyez sur **Menu/OK** pour confirmer. Le troisième chiffre relatif à l'année clignotera, appuyez alors sur les touches numériques pour configurer l'année.

Appuyez sur **Haut** ou **Bas** afin de passer à la date et à l'heure (heure et minutes). Utilisez les touches numériques pour modifier les valeurs et appuyez sur **Menu/OK** pour confirmer.

RÉGLAGE DU CODE EXTRA PABX

Après avoir réglé l'heure et la date, le téléphone accédera au prochain sous-menu. L'écran affichera **PRÉFIXES PABX**. Il est également possible d'accéder à ce menu à partir de **RÉGLAGES**, en appuyant sur **Menu/OK** et, à l'aide des touches **Haut** ou **Bas**, d'accéder à **PRÉFIX PABX**.

Pour configurer un code extra PABX, procédez comme suit :

1. Lorsque l'écran affiche **PRÉFIX PABX**, appuyez sur **Menu/OK** et l'écran affiche - puis « - » se met à clignoter.
2. Appuyez sur les touches numériques (de 0 à 9) pour configurer le code PABX (pour supprimer un code extra PABX, appuyez sur la touche *, le « - » se met à clignoter, ceci signifie qu'aucun code extra n'est présent).
3. Appuyez sur **Menu/OK** pour enregistrer vos réglages.

Appuyez sur **Sortie** pour quitter ce menu.

REMARQUE : Si vous avez configuré un code PABX, lorsque vous appellerez le numéro d'un appel reçu ayant plus de 6 chiffres, le téléphone composera d'abord le code PABX puis, 2 secondes plus tard, le numéro.

RÉGLAGE DE L'ALARME

Le V.I.P512 vous donne la possibilité de régler jusqu'à 5 types d'alarme différents. Après avoir réglé le code extra PABX, le téléphone accédera au prochain sous-menu. L'écran affichera RÉGLER ALARME. Il est également possible d'accéder à ce menu à partir de **RÉGLAGES**, en appuyant sur **Menu/OK** et, à l'aide des touches **Haut** ou **Bas**, d'accéder à **RÉGLER ALARME**.

Pour régler une alarme, procédez comme suit :

1. Lorsque l'écran affiche RÉGLER ALARME, appuyez sur **Menu/OK**. L'écran affiche -1 12-00 et « 1 » clignote ainsi que ARRÊT se trouvant en-dessous.

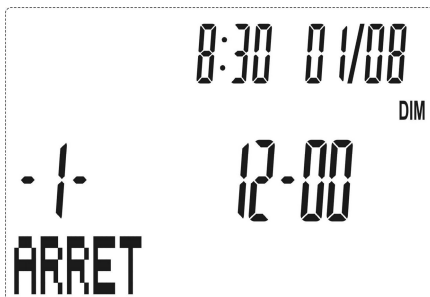

2. Appuyez sur **Haut** ou **Bas** pour choisir le type d'alarme à régler. 5 types d'alarme sont disponibles.
3. Appuyez sur **Menu/OK** pour confirmer et **ARRÊT** se met à clignoter. Appuyez sur **Haut** ou **Bas** pour choisir UNE SEULE FOIS/ QUOTIDIENNEMENT/ DE LUN. À VEN./ DE LUN. À SAM./ DÉFINI/ARRÊT
4. Appuyez sur **Menu/OK** pour confirmer. Utilisez les touches numériques pour configurer l'heure à laquelle l'alarme doit se déclencher.

Si vous choisissez **DÉFINI**, l'écran affichera **DIMANCHE** après avoir appuyé sur **Menu/OK** (Dans le mode DÉFINI, il est possible de choisir le jour de la semaine pour le déclenchement de l'alarme : DIMANCHE, LUNDI, MARDI, MERCREDI, JEUDI, VENDREDI, SAMEDI). Appuyez sur **Haut** ou **Bas** pour choisir les jours de la semaine, puis appuyez sur la touche « 0 » du clavier pour confirmer : les jours choisis afficheront « >0 » (pour supprimer votre choix, appuyez sur « 0 » et « >0 » disparaîtra).

Appuyez sur **Menu/OK** pour confirmer. Tous les jours choisis seront indiqués sur l'écran.

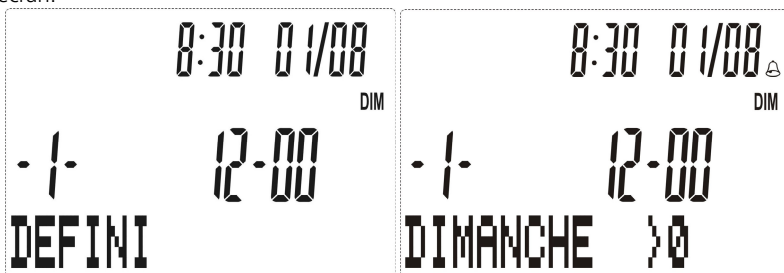

Par exemple :

Appuyez sur « 0 » lorsque l'écran affiche **DIMANCHE**, puis utilisez les touches **Haut** et **Bas** jusqu'à ce que l'écran affiche **MERCREDI**, appuyez alors sur « 0 » et reprocédez de la même manière pour **VENDREDI**. Appuyez sur la touche **Menu/OK** pour confirmer. L'écran affichera ce qui suit :

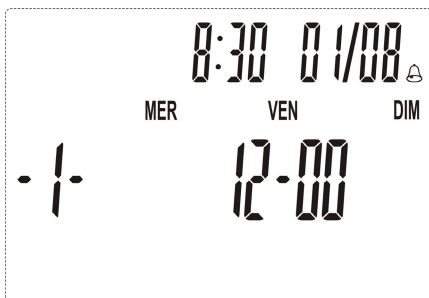

5. Procédez au réglage des 4 autres types d'alarme de la même façon.

- REMARQUE :**
1. Si le téléphone est sans pile et le courant n'est pas branché, l'alarme ne se déclenchera pas.
 2. L'icône de l'alarme sera affichée dès qu'un type d'alarme aura été configuré. Si l'alarme est configurée sur ARRÊT, l'icône ne sera pas présente.
 3. Lorsque l'heure de l'alarme sera arrivée, le téléphone sonnera et l'écran affichera « ALARME ». Pour arrêter l'alarme, il vous suffira d'appuyer sur n'importe quelle touche.
 4. Tout appel reçu au milieu d'une alarme implique l'arrêt immédiat et automatique de cette dernière.
 5. L'alarme a une durée de 50 secondes. Pour l'arrêter à tout moment et sortir du mode alarme, il suffit d'appuyer sur n'importe quelle touche.

RÉGLAGE DE LA SONNERIE

Après avoir configuré l'alarme, le téléphone passera au prochain sous-menu. L'écran affichera **RÉGLER SONNERIE**. Il est également possible d'accéder à ce menu à partir de **RÉGLAGES**, en appuyant sur **Menu/OK** et, à l'aide des touches **Haut** ou **Bas**, d'accéder à **RÉGLER SONNERIE**.

Si le téléphone ne dispose pas de carte SD, il n'y aura qu'une sonnerie disponible. Le cas contraire, il sera possible d'utiliser les sonneries enregistrées au préalable sur la carte SD.

Pour configurer la sonnerie, procéder comme suit :

1. Lorsque l'écran affiche **RÉGLER SONNERIE**, appuyez sur **Menu/OK**. L'écran affiche 1-11 : le premier chiffre correspond au numéro de la sonnerie, le deuxième, le nombre total de sonneries (ce nombre peut changer en fonction des sonneries disponibles sur la carte SD). La première sonnerie est celle configurée par défaut sur le téléphone tandis que les autres sont celles enregistrées sur la carte SD.
2. Appuyez sur **Haut** ou **Bas** pour choisir la sonnerie et confirmez en appuyant sur **Menu/OK**.

REMARQUE 1 : Le chiffre 0 signifie que la sonnerie est éteinte. L'écran affiche **SON. DÉSACTIVÉE**

REMARQUE 2 : Lorsque les piles sont installées ou que le courant est branché, la première sonnerie configurée correspond à la sonnerie normale. À défaut de pile ou de courant, c'est la sonnerie extérieure qui prévaut.

REMARQUE 3 : Si le téléphone est peu chargé, la carte SD ne pourra être exploitée.

REMARQUE 4 : Si le téléphone est peu chargé, il est possible de choisir d'activer le premier type de sonnerie ou bien de désactiver la sonnerie.

RÉGLAGE DU CONTRASTE DE L'ÉCRAN

Après avoir configuré la sonnerie, le téléphone passera au prochain sous-menu. L'écran affichera **RÉGLER CONTRASTE**. Il est également possible d'accéder à ce menu à partir de **RÉGLAGES**, en appuyant sur **Menu/OK** et, à l'aide des touches **Haut** ou **Bas**, d'accéder à **RÉGLER CONTRASTE**.

Le niveau de contraste par défaut de l'écran est défini sur 2 (4 niveaux disponibles).

Pour modifier le contraste, procédez comme suit :

1. Lorsque l'écran affiche **RÉGLER CONTRASTE**, appuyez sur **Menu/OK**. L'écran affiche -2-.
2. Appuyez sur **Haut** ou **Bas** pour choisir le niveau de contraste souhaité.

RÉGLAGE DU MODE NE PAS DÉRANGER

Après avoir configuré la sonnerie, le téléphone passera au prochain sous-menu. L'écran affichera **NE PAS DÉRANGER**. Il est également possible d'accéder à ce menu à partir de **RÉGLAGES**, en appuyant sur **Menu/OK** et, à l'aide des touches **Haut** ou **Bas**, d'accéder à **NE PAS DÉRANGER**.

Si le mode Ne Pas Dé ranger est en fonction, le téléphone ne sonnera pas en cas d'appel reçu, font exception les appels enregistrés sous le statut de VIP dans le répertoire. Tous les numéros définis comme VIP feront sonner le téléphone même si la fonction Ne Pas Dé ranger est activée.

Pour désactiver la fonction Ne Pas Dé ranger, procédez comme suit :

1. Lorsque l'écran affiche **NE PAS DÉRANGER**, appuyez sur **Menu/OK**. **DÉSACT.** s'affiche et clignote sur l'écran.
2. Appuyez sur **Haut** ou **Bas** afin de choisir **ACTIF** et l'écran affichera l'icône DND. Appuyez sur **Menu/OK** pour confirmer.
3. L'écran affiche 01-00 (durée d'activation de la fonction) et **NE PAS DÉRANGER** en-dessous.



4. À l'aide des touches **Haut** ou **Bas**, il est possible de modifier la durée de fonctionnement du mode NE PAS DÉRANGER. Appuyez sur **Menu/Ok** pour confirmer.
5. Le téléphone peut maintenant fonctionner en mode Ne Pas Dé ranger. L'écran commence à afficher le compte à rebours qui vous permettra de savoir pendant combien de temps encore cette fonction sera encore active.

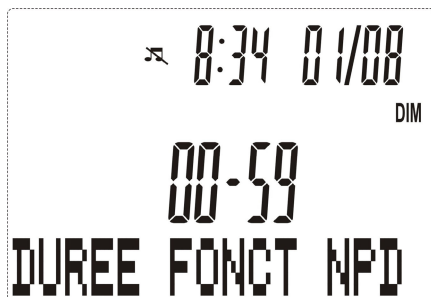

Raccourci : Pour activer le mode Ne Pas Déranger, avec écouteur décroché, appuyez sur Haut pendant 3 secondes pour accéder au menu **NE PAS DÉRANGER**. L'écran affiche alors **DURÉE FONCT. NPD**, avec la durée actuelle de ce mode.

Lorsque le mode Ne Pas Déranger est en fonction, il est possible de l'arrêter en appuyant sur la touche Haut et la maintenant enfoncée pendant 3 secondes.

RÉGLAGES DU TEMPS DE FLASH

Après avoir configuré le mode Ne Pas Déranger, le téléphone passera au prochain sous-menu. L'écran affichera **RÉGLER FLASHING**. Il est également possible d'accéder à ce menu à partir de **RÉGLAGES**, en appuyant sur **Menu/OK** et, à l'aide des touches **Haut** ou **Bas**, d'accéder à **RÉGLER FLASHING**.

La durée du clignotement peut être modifiée afin d'être conforme aux conditions requises par les PABX ou réseaux. Votre V.I.P512 a déjà été configuré pour répondre aux exigences de votre réseau téléphonique. Par conséquent, vous êtes prié de ne pas en modifier les paramètres sans l'autorisation préalable de votre opérateur téléphonique. Clignotement réglable sur 90, 100, 110, 120, 180, 270, 300, 600 ou 1000 ms. La valeur par défaut est configurée sur 270 ms.

Pour modifier le clignotement, procédez comme suit :

1. Lorsque l'écran affiche **RÉGLER FLASHING**, appuyez sur **Menu/OK**. L'écran affiche une valeur de clignotement et **RÉGLER FLASHING** en-dessous.

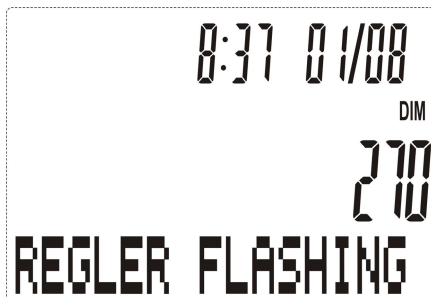

2. Appuyez sur **Haut** ou **Bas** afin de choisir la durée de clignotement et appuyez sur **Menu/OK** pour confirmer.

RÉGLAGE DU VOLUME DE LA SONNERIE ET MAINS LIBRES

Réglage du volume de la sonnerie

Si le téléphone est branché sur secteur par l'intermédiaire d'un adaptateur ou bien que les piles ont été installées, il est possible de procéder au réglage du volume de la sonnerie en appuyant sur **VOL** avec l'écouteur décroché.

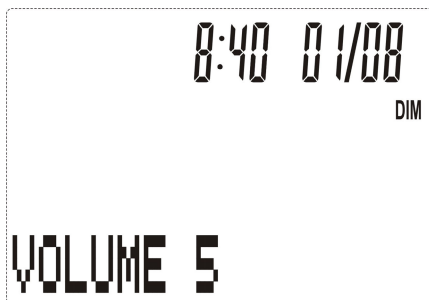

L'écran affiche un nombre compris en 1 et 8 représentant le volume actuel de la sonnerie.

Maintenez la touche **VOL** enfoncée afin de pouvoir régler le volume.

Appuyer sur la touche **Sortie** pour quitter cette modalité.

Il est également possible de régler le volume de la sonnerie en utilisant le bouton situé sur le côté de l'appareil. Trois positions sont disponibles : 1 (haut) / 1 (bas) / 0 (pas de sonnerie).

Réglage du volume mains libres

En mode mains libres, il suffit de maintenir la touche **VOL** enfoncée afin de pouvoir modifier le son. Il existe 4 niveaux de sélection.

FONCTIONS SPECIALES

Le V.I.P512 est doté de fonctions exclusives en mesure d'en simplifier le fonctionnement tout en divertissant l'utilisateur. Certaines de ces fonctions nécessitent l'usage de la carte SD vendue avec l'appareil.

ÉCOUTER DE LA MUSIQUE

Lorsque le V.I.P512 est en veille, il permet d'écouter les morceaux de musique enregistrés sur la carte SD insérée dans la partie supérieure de l'appareil.

Pour écouter de la musique, avec l'écouteur décroché, appuyez sur la touche **Attente/Musique**.

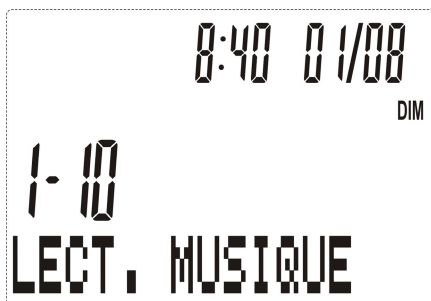

L'écran affiche le numéro et le total des morceaux de musique disponibles.

REMARQUE : L'appareil peut lire les chansons enregistrées au format .wav.

Il est possible de lire une chanson en particulier en la sélectionnant à l'aide des touches **Haut** ou **Bas**.

Il est possible de régler le volume (8 niveaux possibles) en appuyant sur **VOL**.

Pour quitter le mode de lecture musique, appuyez sur **Attente/Musique**.

Convertir les fichiers MP3 au format Wav

L'utilisateur peut télécharger ses morceaux préférés à partir de son PC et les stocker sur le téléphone (les morceaux préférés peuvent être utilisés comme sonnerie ou comme musique quand les interlocuteurs sont mis en attente).

Les fichiers doivent être au format wav. Le V.I.P512 est vendu avec un logiciel (dans le CD et sur la carte SD) permettant de convertir les fichiers MP3 au format wav.

Ce logiciel s'appelle « Music Converter.exe » et est compatible avec les systèmes d'exploitation Windows.

Pour convertir les fichiers MP3 au format wav, procédez comme suit :

1. Lancez « Music Converter.exe ».

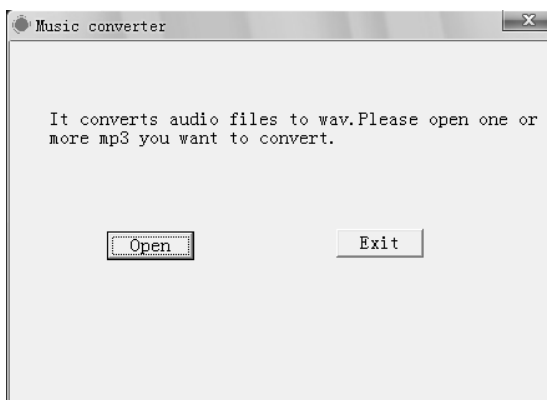

2. Cliquez sur « Open » et choisissez les fichiers de musique présents sur votre ordinateur et que vous désirez convertir.
3. Choisissez le dossier où vous désirez enregistrer les fichiers convertis au format wav
4. La conversion au nouveau format démarre automatiquement et une barre de progression indique le niveau d'avancement de la conversion.

Remarque: Le V.I.P512 lit les fiches .wav suivant les caractéristiques suivantes :

Débit transmission : 64 kbps

Échantillonnage AF : 8 octets

Canal de fréquence : 1 (Mono)

Niveau échantillonnage son : 8 kHz

Bande son : PCM (pulse-code modulation)

MUSIQUE DE MISE EN ATTENTE

V.I.P512 vous permet de mettre en attente votre interlocuteur tout en lui faisant écouter un morceau de musique de votre choix.

Si le téléphone ne dispose pas de carte SD, vous ne pourrez utiliser que la musique enregistrée par défaut sur l'appareil.

Par contre, si une carte SD est présente, il est possible de choisir un morceau de musique enregistré sur cette carte, au choix parmi ceux pré-enregistrés ou ceux qui vous y aurait stockés.

Pour activer cette fonction, appuyez sur **Attente/Musique**. Il est possible de changer de musique en appuyant sur les touches **Haut** ou **Bas**. Vous pouvez également modifier le volume en appuyant sur **VOL**.

Pour arrêter la fonction de musique de mise en attente et revenir à la conversation avec votre interlocuteur, appuyez sur **Attente/Musique**.

REMARQUE : Si l'écouteur est raccroché tandis que l'appel est en cours, le mode mains libres se met en route automatiquement.

Pour choisir une musique par défaut pour la mise en attente, et si une carte SD est insérée, procédez comme suit :

Lorsque l'écouteur est raccroché,

1. Décrochez l'écouteur
2. Appuyez sur **Attente/Musique**.
3. Le téléphone commencera la lecture du morceau de musique enregistré sur la carte SD. Choisissez le morceau de musique préféré à l'aide des touches **Haut** ou **Bas**. Vous pouvez également modifier le volume en appuyant sur **VOL**.
4. Écoutez la musique par l'écouteur.

Lorsque l'écouteur est décroché,

1. Appuyez sur **Attente/Musique** pendant 3 secondes afin d'accéder au menu **RÉGLAGE** de la musique pour la mise en attente.
2. Appuyez sur **Haut** ou **Bas** pour choisir le morceau de musique préféré enregistré sur la carte SD.
3. Appuyez sur **VOL** pour régler le volume puis sur **Menu/OK** pour confirmer.

FONCTION SILENCE

Durant un appel, il est possible de désactiver le micro afin d'éviter que votre interlocuteur n'entende votre voix.

Pour désactiver le micro, il suffit d'appuyer sur la touche Silence présente sur le clavier ☒, le voyant correspondant se met alors à clignoter, preuve que la fonction est activée.

Pour désactiver cette fonction, appuyez sur la même touche.

FONCTION DE TRANSFERT D'APPEL**

Le V.I.P512 est compatible avec la fonction de transfert d'appel** vers un autre numéro de téléphone.

Pour activer cette fonction, procédez comme suit :

1. Lorsque l'écouteur est raccroché, appuyez sur la touche **Transfert**, l'écran affiche alors **COMPOSER NUMÉRO**.

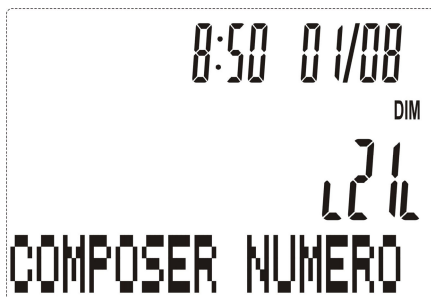

2. Saisissez le numéro de téléphone vers lequel vous souhaitez transférer vos appels.
3. Appuyez sur # ou **Transfert** sur le clavier pour confirmer l'opération, l'écran affiche **TRANSFERT ACTIF**, ceci signifie que la fonction de transfert d'appel a bien été activée.

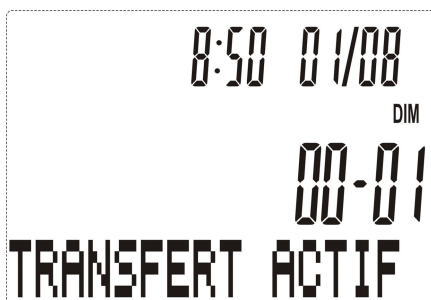

Pour désactiver le transfert d'appels, lorsque l'écouteur est raccroché, il suffit de appuyer sur la touche **Transfert**. Le téléphone composera un numéro spécial afin de désactiver la fonction et l'écran affichera **TRANS. DÉACTIVÉ** afin de confirmer que le transfert d'appels a bien été désactivé.

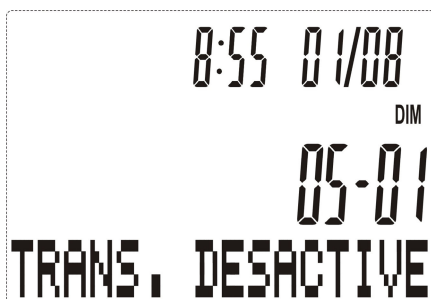

** Service disponible si prévu par votre opérateur téléphonique

FONCTION CONVERSATION À TROIS**

Le V.I.P512 permet de suivre une conversation à trois**.

Pour activer la fonction de conversation à trois, et lorsque l'écouteur est raccroché, procédez comme suit :

1. Composez le numéro du premier interlocuteur que vous souhaitez inviter à la conversation
2. Appuyez sur **Conf**, l'écran affichera **COMPOSER NUMÉRO**, vous entendrez la tonalité et il sera alors possible de composer le numéro de votre deuxième interlocuteur.
3. Lorsque ce dernier aura répondu, appuyez sur la touche **Conf**. L'écran affiche **CONFÉRENCE**.

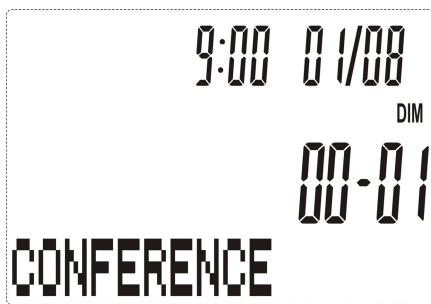

** Service disponible si prévu par votre opérateur téléphonique

NUMÉRO CACHÉ**

Le V.I.P512 permet de cacher à son interlocuteur son propre numéro de téléphone**.

Pour effectuer un appel sans montrer son propre numéro de téléphone à l'autre personne, procédez comme suit : lorsque l'écouteur est raccroché, appuyez sur la touche Confidential **☎** puis saisissez le numéro de votre interlocuteur.

La touche **☎** compose un numéro par défaut (3651) qui permet d'activer la fonction. Il est possible de modifier ce numéro par défaut en appuyant sur **☎** lorsque l'écouteur est décroché.

L'écran affichera 3651, appuyez sur Sup/Ret deux fois pour supprimer le numéro, saisissez-en un nouveau, appuyez sur Mémoire+ puis sur **☎** pour l'enregistrer.

Il est possible de quitter ce mode sans enregistrer le nouveau numéro en appuyant sur **Sortie** à tout moment.

** Service disponible si prévu par votre opérateur téléphonique

ACCÈS À BOÎTE VOCALE**

L'utilisation d'une boîte vocale peut être annoncée par l'opérateur téléphonique en décrochant l'écouteur. L'écran affiche alors l'icône d'attente de message .

Pour accéder à cette boîte vocale, et lorsque l'écouteur est raccroché, il suffit d'appuyer sur la touche 1 pendant 4 secondes et le téléphone compose automatiquement le numéro de la boîte vocale.

** Service disponible si prévu par votre opérateur téléphonique

FONCTION R**

Si la ligne de votre interlocuteur est occupée, il est possible d'utiliser la fonction de Rappel Automatique*.

Lorsque la tonalité « occupé » est présente, appuyez sur la touche **R**.

Dès que votre interlocuteur sera libre, vous pourrez lui parler directement.

** Service disponible si prévu par votre opérateur téléphonique

FONCTION TOUCHE BIS

Décrochez l'écouteur ou appuyez sur la touche , puis appuyez sur BIS pour que le dernier numéro composé (16 chiffres maximum) soit rappelé.

FONCTION MÉMOIRE DEUX TOUCHES

Le V.I.P512 permet de passer des appels rapidement grâce à la fonction mémoire deux touches.

Pour utiliser cette fonction, il est d'abord nécessaire d'enregistrer des numéros dans ce type de mémoire.

Enregistrement des numéros dans la mémoire deux touches

Pour enregistrer un numéro, procédez comme suit :

1. Lorsque l'écouteur est décroché, pré-composez le numéro souhaité.
2. Appuyez sur **Mémoires+**, l'écran affichera **ENREGISTRER**.
3. Appuyez sur l'une des 9 touches numériques (de 1 à 9) pour enregistrer le numéro.

Passer un appel en utilisant la mémoire à deux touches

Pour passer un appel avec la mémoire deux touches, procédez comme suit :

1. Lorsque l'écouteur est décroché, appuyez sur **Mémoires+**.
2. L'écran affiche **+NUM. RAPIDE**.
3. Tapez sur l'une des 9 touches numériques (de 1 à 9) et l'écran affiche le numéro enregistré.
4. Appuyez sur  pour composer le numéro.

Lorsque l'écouteur est raccroché ou en mode mains libres, appuyez sur **Mémoires+ +** touches numériques (de 0 à 9) et le numéro correspondant sera composé directement.

REMARQUE : Lorsque l'écran affiche le numéro enregistré, appuyez sur **Sup/Ret** pour supprimer le numéro ou pour saisir un nouveau numéro si vous souhaitez en changer ou le modifier.

FONCTION PAUSE

Si vous avez besoin d'ajouter une pause au moment où le numéro est composé, et lorsque l'écouteur est raccroché, appuyez sur **BIS** à l'endroit où vous désirez ajouter une pause puis continuez à saisir le numéro.

Ceci ajoutera une pause de 3 secondes entre les deux chiffres où **BIS** aura été inséré.

CONDITIONS DE GARANTIE DU TÉLÉPHONE FILAIRE V.I.P 512

Vous avez acheté votre produit dans une agence FRANCE TELECOM (agence FT, 1014 ou site Web) :

Si vous désirez bénéficier de conseils ou d'informations pour un usage optimum de votre terminal ou si vous faites face à un dysfonctionnement de celui-ci, vous pouvez joindre l'assistance technique France Telecom en appelant le 39 00* ou le 3901*

Vous obtiendrez ainsi, à distance, l'information voulue auprès d'experts.

Si le diagnostic réalisé confirme un dysfonctionnement, la hot line vous indiquera les modalités d'échange du terminal auprès des services appropriés.

* Temps d'attente gratuit, puis prix d'une communication locale depuis une ligne fixe analogique France Telecom. Coût variable selon opérateur.

Le prix d'une communication locale depuis une ligne hxe analogique France Telecom en métropole ou depuis le service de téléphone par internet Orange est de 0,078 TTC par appel. puis 0,028 TTC par minute du lundi au vendredi de 8h à 19h hors jours fériés, et de 0,078 TTC par appel, puis 0,014 TTC par minute le reste du temps. Si l'appel est passé depuis une ligne d'un autre opérateur, consultez ses tarifs.

DÉCLARATION CE DE CONFORMITÉ du FABRICANT conformément à ISO/IEC 17050
MANUFACTURER'S CE DECLARATION of CONFORMITY according to ISO/IEC 17050

OLIVETTI S.p.A Via Jervis, 77 - IVREA (TO) - ITALY

Déclare, sous sa propre responsabilité, que le produit :

Declares under its sole responsibility that the product:

Catégorie générale :	Appareils pour les Technologies de l'Information
<i>Equipment category:</i>	Information Technology Equipment
Type d'appareil:	Apparecchio Telefonico
<i>Product type:</i>	Telephone Device
Nom du modèle :	V.I.P 512
<i>Model designation:</i>	
Nom commercial :	V.I.P 512
<i>Commercial designation:</i>	

est CONFORME à la Directive :
is in compliance with the directive:

99/5/EC dated 9th March 1999

et satisfait toutes les conditions essentielles requises en matière de **Compatibilité Électromagnétique et de Sécurité** prévues par les Directives/Règlements :
fulfills the essential requirements of Electromagnetic Compatibility and Electrical Safety as prescribed by the Directives:

2004/108/EC dated 15rd December 2004 (EMC)

2006/95/EC dated 12th December 2006 (Low Voltage)

et ce, parce que conçu et fabriqué conformément aux Normes Harmonisées suivantes :

since designed and manufactured in compliance with the following European Harmonized Standards:

EN 55022: 2006 (Limits and methods of measurements of radio interference characteristics of Information Technology Equipment) / Class B;

EN 61000-3-2:2007 (Electromagnetic Compatibility (EMC) - Part 2 : Limits - Section 2 : Limits for harmonic current emissions (equipment input current ≤ 16 A per phase);

EN 61000-3-3/A2: 2006 (Electromagnetic Compatibility (EMC) - Part 3 : Limits - Section 3 : Limitation of voltage fluctuations and flicker in low voltage supply systems for equipment with rated current up to and including 16A);

EN 55024/A2 : 2003 (Electromagnetic Compatibility – Information technology equipment – Immunity characteristics – Limits and methods of measurement);

EN 60950 -1: 2006 (Safety of Information Technology Equipment, including electrical business equipment).

Il est, par ailleurs, conforme aux normes suivantes :

Moreover the product is in compliance with following Standards

ETSI TBR 38 : May 1998 Requirements for a terminal equipment incorporating an analogue handset function capable of supporting the justified case service when connected to the analogue interface of the PSTN in Europe.

ETSI ES 203 021 : January 2006 Access and Terminal (AT); Harmonized basic attachment requirements for Terminals for connection to analogue interfaces of the Telephone Networks.

La conformité aux conditions essentielles requises est attestée par l'apposition du **Marquage CE** sur le produit.
Compliance with the above mentioned essential requirements is shown by affixing the CE marking on the product.

Ivrée, 23 juillet 2010
Ivrea, 23rd July 2010

Olivetti S.p.A.

Rem. : 1) Le Marquage CE a été apposé en 2010

Notes: 1) CE Marking has been affixed in 2010

2) Le Système Qualité est conforme aux normes série UNI EN ISO 9000.

2) The Quality System is in compliance with the UNI EN ISO 9000 series of Standards

Olivetti S.p.A. Sede Sociale Ivrea, Via Jervis, 77 - Cap. Soc. Euro 83.500.000 - C.C.I.A.A. Torino n. 547040 - Trib. Ivrea Reg. Soc. n.1927 - Cod. Fisc. e Part. IVA 02298700010